

Датчик давления с местной индикацией для гомогенизаторов с диаметром шкалы 100мм

CE FCM EAC

EMC 2014/30/EU EC 1935/2004
PED 2014/68/EU



74-07
Authorization NO. 1599

Пределы измерений: от 0...100 до 0...1600 бар, избыточное (или эквивалент).

Класс точности: (%): местная индикация, ≤ 1.0 (≤ 1.6 для диапазонов от 600 бар); преобразователь давления, ≤ 0.5 .

Рабочее давление: макс. 75% от полной шкалы.

Превышение давления: не допустимо.

Температура окружающей среды: -10...+65 °C.

Температура измеряемой среды: -10...+120 °C.

Выходные сигналы: для пределов до 600 бар:

4...20 mA, 0...5 V, 0...10 V постоянного тока;

для пределов от 600 бар : 4...20 mA.

Калибровка сенсора: предельная точка, согласно DIN 16086.

Коррекция нуля: ± 10 % от всего диапазона.

Настройка диапазона: ± 10 % от всего диапазона.

Диапазон температурной компенсации: -10...+80 °C.

Тепловое смещение: $\leq 0,02$ % диапазон/ °C.

Годовая нестабильность: $\leq 0,2$ % от диапазона.

Питание и максимальная нагрузка: см. стр. 2

1) S.I.P. = Steamed In Place

8.MOM.1 - Стандартная модель

Уровень безопасности: S1 согласно EN 837-2.

Электрические соединения: соединительная коробка, согласно VDE с выходом для кабеля $\varnothing 7...13$ мм.

Сенсор: керамика или нерж ст.

Степень защиты: IP 55 согласно IEC 529.

Диафрагма: нерж. ст. AISI 316L.

Диафрагма разделительная: нерж. ст. AISI 316L.

Трубка Бурдона: безшовная из нерж. ст. AISI 316L.

Кольцо: нержавеющей сталь, байонетное.

Защита циферблата: закаленное стекло.

Передаточный механизм: нержавеющей сталь

Циферблат: алюминиевый, белого цвета с отметками чёрного цвета.

Показывающая стрелка: регулируемая, алюминиевая, черного цвета.

8.MOM.3 - Заполненная модель

Демпфирующая жидкость: диэлектрическое масло.

Степень защиты: IP 67 согласно IEC 529.

Другие параметры как в стандартной модели.

датчик давления с местной индикацией, для гомогенизаторов, с диаметром шкалы 100мм

MT OM

A - Радиальный штуцер

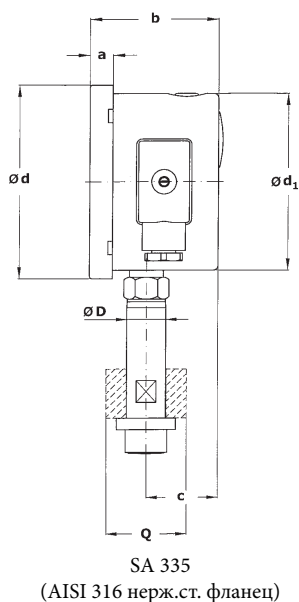

SA 335
(AISI 316 нерж.ст. фланец)

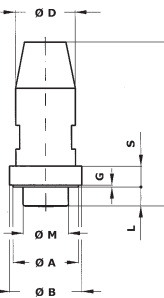
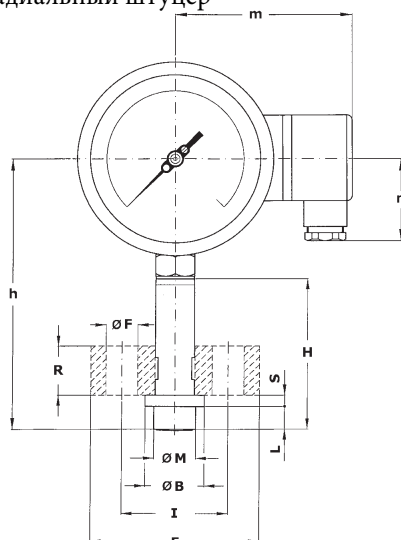

SA 167

a	b	c	d	d ₁	h	m	n
0.51" (13)	2.84" (72,3)	1.59" (40,6)	4.35" (110,6)	3.97" (101)	6.08" (154,5)	3.66" (93,1)	1.85" (47)

Рисунок	Ø D	Ø M	Ø A	Ø B	H	S	G	L	Es	E	Ø F	I	R	Q	T	вес
335 SA 335	0.86" (22)	0.95" (23,5)		1.30" (33,3)	3.38" (86)	0.33" (8,5)		0.51" (13)		3.74" (95)	0.70" (18)	2.36" (60)	1.10" (28)	1.77" (45)		1,82 кг
167 SA 167	1.22" (31)	0.95" (23,5)	1.33" (34)	1.47" (37,5)	3.38" (86)	0.43" (11)	0.04" (1)	0.39" (10)								1,29 кг

размеры : дюймы (мм)

Выходной сигнал	4...20 mA 1	0...5 Vdc 4	0...10 Vdc 5
количество проводов	2	3	3
сопротивление нагрузки	$R_L \leq (V_{in}-10)/0,02$ 10...30	$R_L \geq 5 \text{ K}\Omega$ 8...30	$R_L \geq 10 \text{ K}\Omega$ 14...30
Заземление	(см. описание по подключению)		

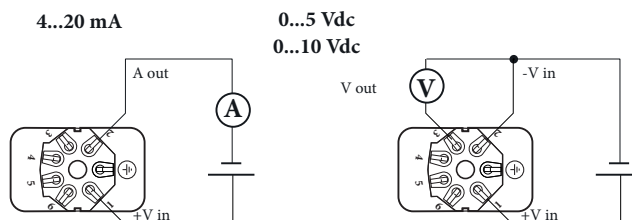

ВАРИАНТЫ ИСПОЛНЕНИЯ

C01 - калибровки отчет
S35 - Соединение с процессом рис. SA 335, без фланца
T31 - Защита циферблата из плексигласа

ПОСЛЕДОВАТЕЛЬНОСТЬ ОБОЗНАЧЕНИЙ ПРИ ЗАКАЗЕ

Раздел / Модель / Корпус / Штуцер / Диаметр / Диапазон / Присоединение к процессу / Выходной сигнал / Уплотнение	Параметры
8 MOM 1 A E 335 1 C01	
	S35
	T31